

1. Тип машины	СДП 2500-100	9. Число пазов	324
2. Мощность, кВт	2500	10. Размеры паза	14 x 76/81
3. Напряжение, В	6000	11. Шаг обмотки по пазам	1-6
4. Ток, А	0	12. Число эф. витков в катушке	8
5. Число оборотов, мин ⁻¹	100	13. Число эф. проводников в витке	1 x 2
6. Завод-изготовитель	Электросила	14. Соединение групп	последовательное
7. Диаметр расточки, мм	3940	15. Марка провода	ПСДТ 1,32 x 7,1
8. Длина железа, мм	490	16. Средняя длина витка, мм	1855

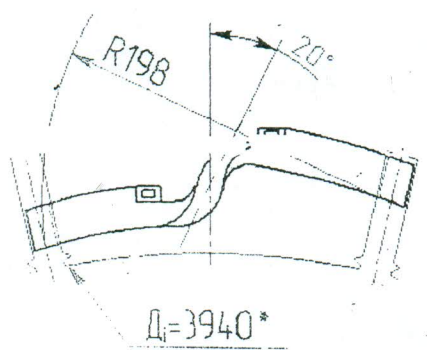

Прокладка
толщиной 0.5 мм

Прокладка
толщиной 2.5 мм

Прокладка
по месту 1 мм

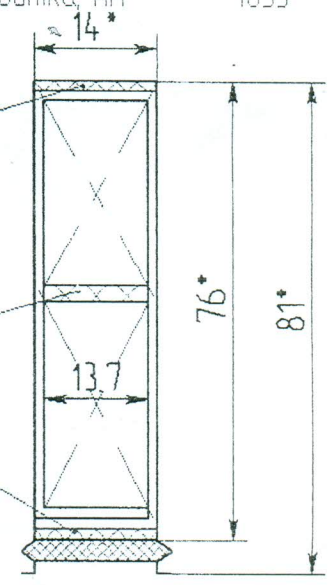

A - A

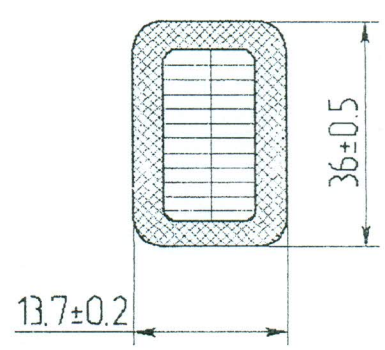
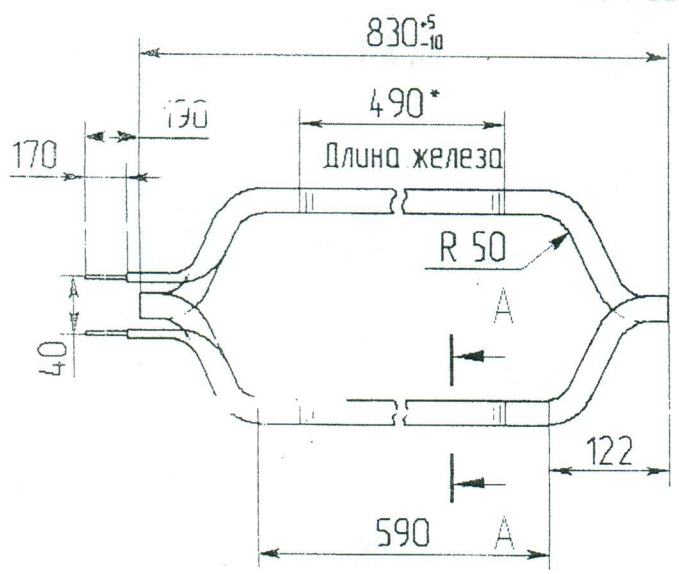

Конструктор	Цобмин	Проверил	Двареченева	Согласовано
-------------	--------	----------	-------------	-------------

